

SunCarport[®] von SolarWorld

Version: Doppelcarport.
Planung und Ausführung.

Original-Montageanleitung für Installateure



03/2010

Bewährte Qualität – Einfach clever

Wir gratulieren Ihnen und freuen uns, dass Sie sich für einen hochwertigen **SunCarport**® der SolarWorld AG entschieden haben. Prämisse für die Auswahl und Verwendung aller Komponenten ist es, durch höchste Qualität einen störungsfreien Betrieb der Photovoltaik (PV)-Anlage sowie die Standsicherheit und Gebrauchstauglichkeit des Carport zu gewährleisten.

Die nachfolgenden Ausführungen sollen Ihnen helfen, Ihren **SunCarport**® ordnungsgemäß und problemlos zu installieren.

Grundlage für unsere Angaben in dieser Montageanleitung bilden die in Deutschland geltenden Normen und Gesetze.

Stand: 03/2010

Inhaltsverzeichnis

A	Hinweise zur Sicherheit	A1	Klassifikation der Sicherheitshinweise	4
		A2	Sicherheitshinweise	5
		A3	Hinweise zur Anlagenplanung	6
		A4	Hinweise zur Montage	6
B	Systembeschreibung	B1	Technische Übersicht Montagesystem	7
		B2	Systemaufbau	8
		B3	Standortbedingungen	10
C	Montage	C1	Fundamente	11
		C2	Montage der Seitenteile	13
		C3	Montage der Lattung/ Querriegel	18
		C4	Ausrichten und Fundamentierung	21
		C5	Modulbefestigung	22
		C6	Modulverschaltung	23
		C7	Montage Trapezbleche	24
		C8	Montage Abschlussblech (hohe Seite)	27
		C9	Montage Regenrinne	27
		C10	Montage Wechselrichter	28
		C11	Erdung	28
D	Wartung/Reinigung	Wartung und Reinigung	29	
E	Haftung	Haftung	29	



A

Hinweise zur Sicherheit

A1 Klassifikation der Sicherheitshinweise



Lesen Sie die gesamte Montageanleitung und beachten Sie die Sicherheitshinweise!

Warnzeichen, Signalwort	Warnstufen
 GEFAHR!	Warnt vor unmittelbarer Todesgefahr.
 WARNUNG!	Warnt vor möglicher Todesgefahr und/oder schweren Verletzungen.
 VORSICHT!	Warnt vor möglichen Personenschäden.
ACHTUNG	Warnt vor Sachschäden, ohne die Möglichkeit von Personenschäden.

Verwendung zusätzlicher Hinweissymbole



Informiert über zusätzliche wichtige Informationen.



Beachten Sie bei der Montage die gültigen Unfallverhütungsvorschriften.



Das Betreten der Module ist nicht erlaubt.

- ▶ Stellen Sie sicher, dass der SunCarport nur entsprechend seiner Eignung eingesetzt wird. Achten Sie bei der Montage auf die Einhaltung der örtlich gültigen Normen, Baubestimmungen und Unfallverhütungsvorschriften. Die Sicherheitshinweise anderer Anlagenkomponenten müssen befolgt werden.
- ▶ Die Nichteinhaltung der nachstehend aufgeführten Anweisungen kann einen elektrischen Schlag, Brand und/oder schwere Verletzungen verursachen.
- ▶ Bewahren Sie die Montageanleitung gut auf!

A2 Sicherheitshinweise

GEFAHR!

Lebensgefahr durch Stromschlag

- ▶ Solarmodule erzeugen Strom, sobald sie Licht ausgesetzt werden. Die Gleichspannung eines einzelnen Moduls ist kleiner als 50 V. Werden mehrere Module in Serie geschaltet so summieren sich die Spannungen und stellen eine Gefahr dar. Werden mehrere Module parallel geschaltet, summieren sich die Ströme. Durch die vollisolierten Steckkontakte ist zwar ein Berührungsschutz gegeben, doch muss beim Umgang mit den Solarmodulen zur Vermeidung von Brand, Funkenbildung und gefährlichen Stromschlag auf Folgendes geachtet werden:
- ▶ Solarmodule und Leitungen nicht mit nassen Steckern und Buchsen montieren!
- ▶ Alle Arbeiten an den Leitungen mit äußerster Vorsicht vornehmen!
- ▶ Im Wechselrichter können auch im freigeschalteten Zustand hohe Berührungsspannungen auftreten!
- ▶ Bei allen Arbeiten am Wechselrichter und Leitungen ist grundsätzlich Vorsicht geboten!

GEFAHR!

Lebensgefahr durch Lichtbogen

- ▶ Module produzieren bei Lichteinfall Gleichstrom. Bei der Öffnung eines geschlossenen Stranges (z.B. beim Trennen der Gleichstromleitung vom Wechselrichter unter Last) kann ein gefährlicher Lichtbogen entstehen. Beachten Sie folgende Hinweise:
- ▶ Niemals den Solargenerator vom Wechselrichter trennen, solange dieser mit dem Netz verbunden ist.
- ▶ Auf einwandfreie Kabelverbindungen (keinen Spalt, keine Verschmutzung zwischen Stecker und Buchse) achten!

WARNUNG!

Warnung vor Absturzgefahr

- ▶ Bei der Arbeit auf dem Dach des SunCarports sowie beim Hinauf- und Hinabsteigen besteht Sturzgefahr. Beachten Sie unbedingt die Unfallverhütungsvorschriften und verwenden Sie geeignete Absturzsicherungen.

WARNUNG!

Warnung vor feuergefährlichen Stoffen

- ▶ Module dürfen nicht in der Nähe von Geräten oder Räumen betrieben werden, bei denen entzündbare Gase oder Stäube austreten oder sich sammeln können.

VORSICHT!

Warnung vor Handverletzungen

- ▶ Bei der Traggerüst- und Modul-Montage können Hände gequetscht werden.
- ▶ Arbeiten dürfen nur von geschultem Personal durchgeführt werden.
- ▶ Verwenden Sie Schutzhandschuhe!

VORSICHT!

Warnung vor herabfallenden Gegenständen

- ▶ Bei der Montage auf dem Carport besteht die Gefahr, dass Werkzeuge, Montagmaterial oder ein Modul vom Dach fallen und Personen verletzen, die sich darunter aufhalten.
- ▶ Sperren Sie den Gefahrenbereich am Boden vor Beginn der Montagearbeiten ab und warnen Sie Personen, die sich in der Nähe aufhalten.

A3 Hinweise zur Anlagenplanung

- ▶ Die sichere und statisch einwandfreie Fundamentierung im Boden muss für den weiteren Aufbau der Tragwerkskonstruktion gewährleistet sein (Beachten Sie hierzu Punkt C1, Fundamentierung).
- ▶ Ziehen Sie im Zweifelsfall einen Fachberater (z.B. Statiker, Sachverständiger) hinzu.
- ▶ Schützen Sie im Freien verlegte Kabel durch geeignete Maßnahmen (z.B. durch Verlegung in UV-beständigen Kunststoffrohren oder Metallkanälen) vor Witterungseinflüssen, UV-Licht und mechanischen Beschädigungen.
- ▶ Beachten Sie zwingend die Montageanleitung und verwenden Sie ausschließlich die mitgelieferten Materialien und Bauteile.

A4 Hinweise zur Montage

- ▶ Lassen Sie alle Arbeiten an der PV-Anlage (Installation, Inbetriebnahme, Wartung, Reparatur) ausschließlich von Personen durchführen, die entsprechend qualifiziert und autorisiert sind.
- ▶ Beachten Sie bei der Montage die gültigen Unfallverhütungsvorschriften.
- ▶ Schützen Sie die sich auf dem Boden befindenden Personen vor herabfallenden Teilen.
- ▶ Bei der Installation und Inbetriebnahme sind unbedingt alle zutreffenden VDE-Bestimmungen und DIN-Normen einzuhalten.
- ▶ Vor der Montage muss die Position des Wechselrichters festgelegt werden (links oder rechts am Carport oder an einem anderen Standort, dies ist frei wählbar).
- ▶ Befolgen Sie auch die Sicherheitshinweise aller anderen Anlagenkomponenten. Beachten Sie hierzu die der Lieferung beiliegenden Montageanleitungen für Module und Wechselrichter.
- ▶ Der Montageaufbau kann auch im Selbstaufbau vorgenommen werden. Hierbei empfehlen wir, dass 4 Personen anwesend sind.
- ▶ Halten Sie die angegebenen Anzugsdrehmomente ein, um einen sicheren Sitz aller Schraubenverbindungen zu gewährleisten.

Systembeschreibung

Bestimmungsgemäße Verwendung

Der Carport dient als Fahrzeugunterstand. Direkt an ein Gebäude gebaut oder freistehend ermöglicht die Konstruktion die Aufnahme einer Photovoltaikanlage auf dem 10° geneigtem Dach. Die bestimmungsgemäße Anbindung an die Fundamente erfolgt über Fundamentadapter.

Solarmodule wandeln durch den photovoltaischen Effekt Licht in Strom um. Die Solarmodule sind hauptsächlich für den Anschluss an einen Wechselrichter zur Stromerzeugung ins öffentliche Stromnetz bestimmt. Solarmodule dürfen nicht direkt an elektrische Verbraucher angeschlossen werden. Konzentrieren Sie nicht Sonnenlicht über Spiegel oder Linsen auf die Module.

Zur bestimmungsgemäßen Verwendung gehört auch das Beachten der Montageanleitung sowie die Einhaltung der aufgeführten Wartungs- und Reinigungshinweise. Für Schäden, die durch Nichtbeachtung der Montageanleitung entstehen, übernimmt der Hersteller keine Haftung.

Sachwidrige Verwendung

Diese Auflistung enthält nicht sämtliche erdenklichen sachwidrigen Verwendungen und erfüllt somit keinen Anspruch auf Vollständigkeit. Die aufgeführten Hinweise sollen lediglich ein Gefühl einer sachwidrigen Verwendung vermitteln.

- ▶ Die Hinweise dieser Einbauanleitung wurden missachtet.
- ▶ Die Benutzerinformation SolarWorld Solarmodule wurde missachtet.
- ▶ Die Anlage wurde:
 - nicht bestimmungsgemäß zur Stromerzeugung verwendet,
 - unsachgemäß angeschlossen,
 - unsachgemäß montiert,
 - unsachgemäß in Betrieb genommen,
 - unsachgemäß bedient,
 - unsachgemäß oder nicht gewartet,
 - überlastet.
- ▶ Die Anlage wurde umgebaut.
- ▶ Eine Reparatur wurde unsachgemäß ausgeführt.
- ▶ Die Anlage wurde mit Komponenten anderer Hersteller kombiniert betrieben.

B1 Technische Übersicht Montagesystem

Technische Beschreibung:

- ▶ Statik nach Eurocode 1/DIN 1055
- ▶ Unterlagen zur Baugenehmigung (Statik, Bauzeichnungen) auf Anfrage
- ▶ Leichtbauprofile aus Aluminium, Verbindungsteile aus Aluminium und Edelstahl
- ▶ Transportfreundlicher und vorkonfektionierter Bausatz, Montage komplett vor Ort
- ▶ Trapezblech mit Regenrinne zur Wasserabführung
- ▶ Aufbau nur für lotrechte Stützenstellung geeignet (Höhenunterschiede im Boden sind über die Fundamente auszugleichen)
- ▶ Witterungsbeständige und wartungsarme Konstruktion aus Aluminium- und Edelstahlbauteilen

Die auftretenden Lasten werden über Betonfundamente oder Erdschraubanker in den Baugrund geleitet. Die Fundamente sind nicht Bestandteil des Bausatzes.

Dachneigung	10°
Generatorleistung PV-Anlage	ca. 3,45 kWp bei SW230
Gesamtgewicht	ca 920 Kg
Grundfläche	ca. 26,8 m ²
Breite	5241 mm
Länge	5062 mm
Durchfahrtshöhe*	2,0 m*
Maße Stahlbetonfundament a x b x h	95x95x80 frostfrei

*kann abhängig vom Aufbau abweichen

B2 Systemaufbau



Abb. B 2-1



Abb. B 2-2 Anschluss Stützfuß

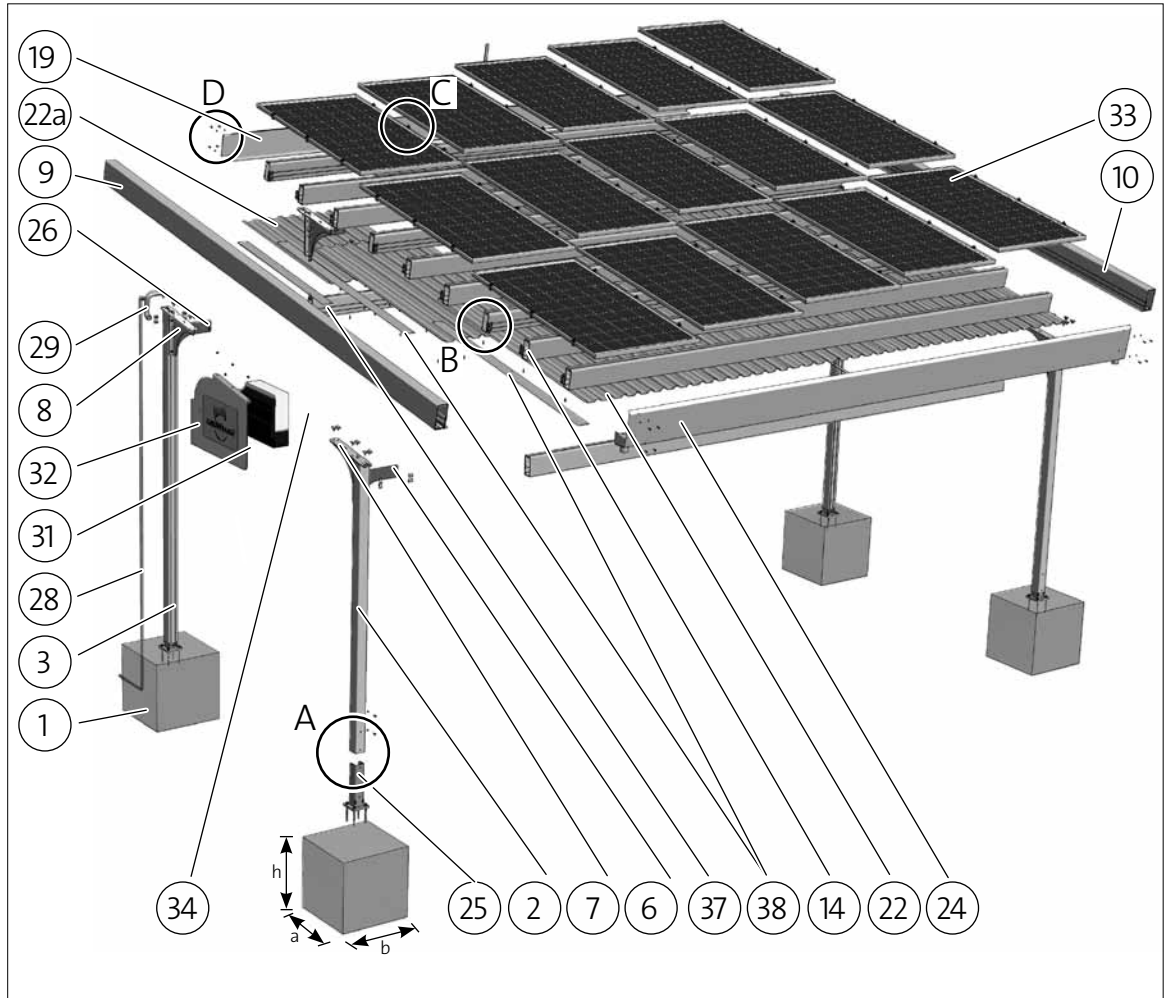

Abb. B 2-4 Modulklemmung

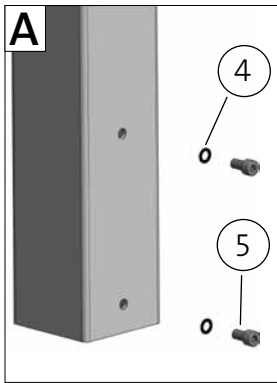

Abb. B 2-3 Anschluss Aluprofil Riegel

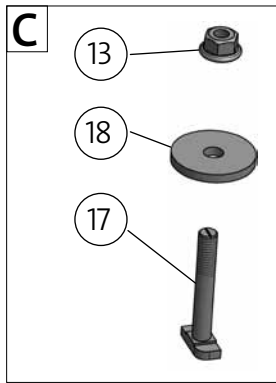

Abb. B 2-5 Anschluss Stirnblech

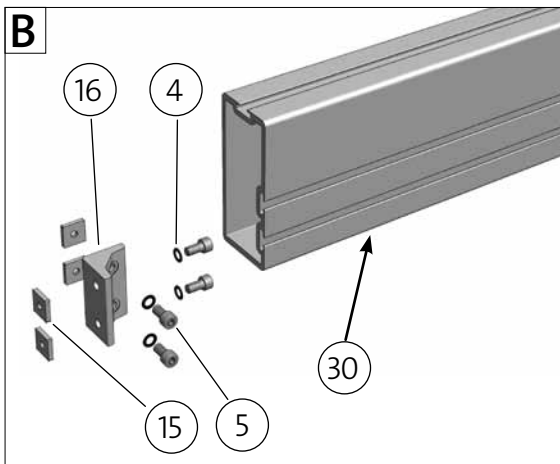

Abb. B 2-6

Nr.	Bezeichnung	Stückzahl
①	Fundament	—
②	Stützprofil kurz	02
③	Stützprofil lang	02
④	Schnorring D=8mm	86
⑤	Zylinderkopfschraube M8x16 A4	86
⑥	Knotenblech (ohne Loch)	03
⑦	Aussteifungswinkel 100°	02
⑧	Aussteifungswinkel 80° (1x mit Loch, 1x ohne Loch)	02
⑨	Tragprofil links	01
⑩	Tragprofil rechts	01
⑪	Hammerkopfschraube M8x25 (Stütze)	16
⑫	Hammerkopfschraube M8x17 (Queransteifung, Wechselrichter, Regenrinne)	25
⑬	Flanschmutter M8 A2	125
⑭	Lattung/Querriegel 5061mm	11
⑮	Nutenstein M8	72
⑯	Eckwinkel 70mm	18
⑰	Hammerkopfschraube M8x49 A2	54
⑱	Klemmscheibe D=36mm	54
⑲	Abschlussblech 5241mm	01
⑳	Schnorring D=6mm V2A	20
㉑	Gewindefurchende Schraube 6x20mm	20
㉒	Trapezblech TP20/125 lang	10
㉒ _a	Trapezblech TP20/125 kurz	05
㉓	Ejot JT4-6-5,5x22-E16	191
㉔	Regenrinne 5241mm	01
㉕	Fundamentadapter	04
㉖	Knotenblech WR quer (mit Loch)	01
㉗	Hammerkopfschraube M8x22 (Verbindung Aussteifungswinkel/ Tragprofil)	24
㉘	Wellschlauch 25x4000mm	01
㉙	Wellschlauch 38x3000mm	01
㉚	PE-Band 2x40mm 20m	01
㉛	Wechselrichterblech	01
㉜	Logo-Blech	01
㉝	Modul 1675x1001mm	15
㉞	Wechselrichter	01
㉟	Rinnenstabilisator	01
㊱	Schraubstütze	01
㊲	Ausgleichsblech 1425 mm	01
㊳	Ausgleichsblech 2030 mm	02

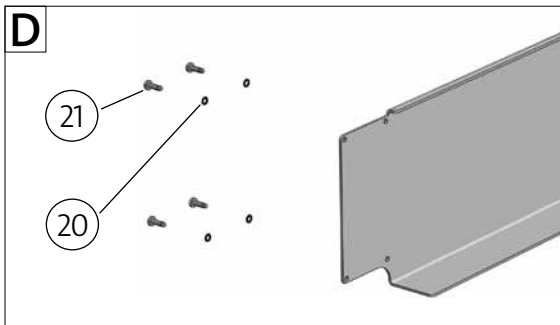
B3 Standortbedingungen

Der SunCarport kann an folgenden Standorten in Deutschland aufgebaut werden (Schnee- und Windlastzonen entsprechend DIN 1055):

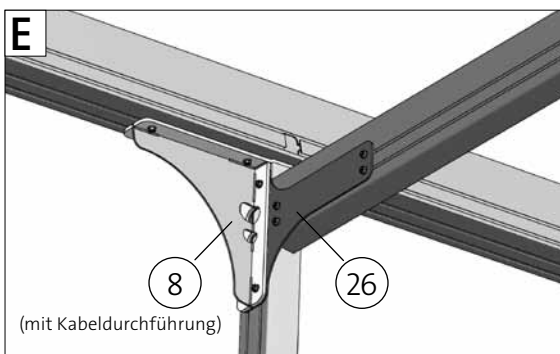
Windlastzone WLZ	Schneelastzone SLZ	zul H ü NN
≤ 2 Binnenland	1	1000
	1a	950
	2	700
	2a	600
	3	530

Beispiel:

Der SunCarport soll in WLZ 2 und SLZ 1a aufgestellt werden. Hier ist ein Aufbau bis zur Geländehöhe von 950m ü NN möglich.

Fundamentierung

Der Baugrund muss ausreichend tragfähig sein und die auftretenden Lasten sicher aufnehmen können. Die auftretenden Lasten sind in folgender Tabelle zusammengestellt:

Maximale Auflagekräfte			
	V_d [kN]	H_d [kN]	M_d [kNm]
LFK 1 (Schnee+Winddruck)	-27,80(Druck)	0,50	0,40
LFK 2 (Windsog)	14,10	1,50	0,40

Bemerkungen:

LFK = Lastfallkombination nach DIN 1055

V_d = Vertikallast Design nach DIN 1055

H_d = Horizontallast Design nach DIN 1055



Abb. B 3-1 Fundamentadapter mit Fundament und Lasten

Montage

VORSICHT!

Warnung vor Handverletzungen

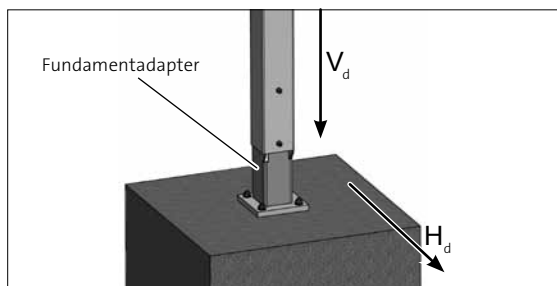
- ▶ Bei der Traggerüst- und Modul-Montage können Hände gequetscht werden.
- ▶ Arbeiten dürfen nur von geschultem Personal durchgeführt werden.
- ▶ Verwenden Sie Schutzhandschuhe!

Der SunCarport besteht im Wesentlichen aus Aluminiumprofilen, die über Winkel- und Knotenbleche miteinander verschraubt werden. Auf der Lattung des Daches werden die PV-Module montiert, das Trapezblech für die Dachentwässerung wird von unten an die Lattung geschraubt.

Alle benötigten Materialien und Befestigungselemente sind Bestandteil des Bausatzes und der Lieferung beigelegt. Die Fundamentierung erfolgt bauseits mit Stahlbetonfundamenten oder Erdschraubankern. Im Folgenden wird der Aufbau des SunCarport beschrieben. Die Befestigung erfolgt standardmäßig mit Fundamentadaptern, die auf den ausgehärteten Fundamenten befestigt werden.

C1 Fundamente

Das Beton-Fundament ist in der Größe $a \times b \times h$ 95x95x80 cm frostfrei auszuführen, um die bei Wind auftretenden Soglasten sicher aufnehmen zu können. Für gewöhnliche Bodenverhältnisse ist keine Bewehrung erforderlich.

Im Zweifel ist dies mit einem Statiker abzusprechen. Alternativ kann die Fundamentierung über Erdschraubanker erfolgen. Die Fundamente sind mit den angegebenen Maßen zu erstellen.

Seitenansicht



Abb. C 1-1 Maße Fundamente [mm]

Frontansicht

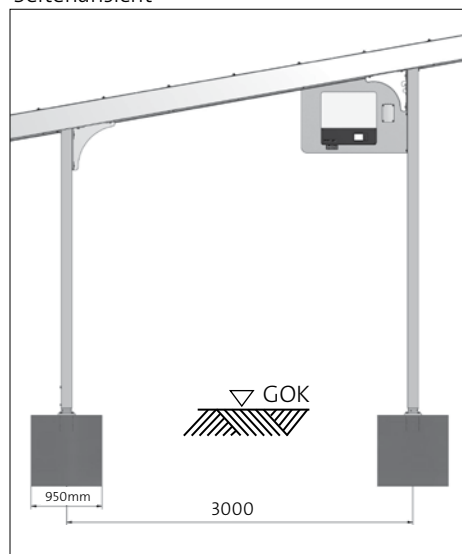

Abb. C 1-2 Maße Fundamente [mm]

Anbindung Stützen:

- ▶ Fundamentadapter, die mit dem ausgehärteten Fundament verschraubt werden (z.B. mit Verbundankern, s. Abb. C 1-3)
- ☑ Die Kabel der PV-Anlage werden durch eine der beiden langen Stützen in den Boden geführt. Hierfür ist an dem vorgesehenen Fundament ein Wellschlauch \varnothing 50mm einzubetonieren (s. Abb. C 1-3).

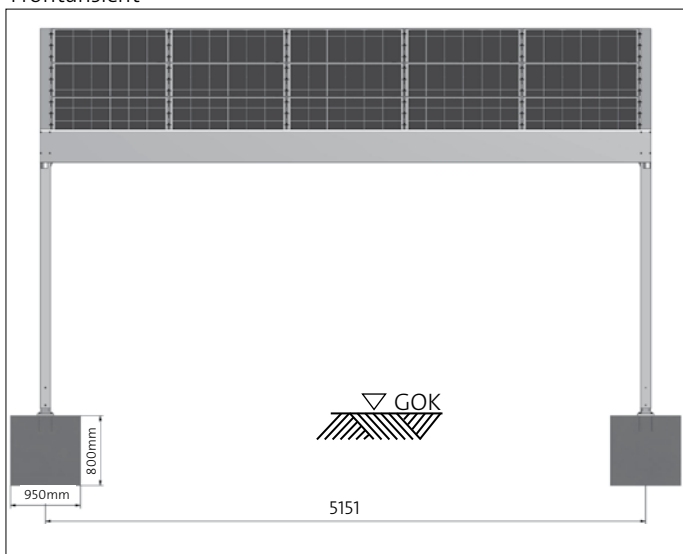

Abb. C 1-3 Lage Wellschlauch



Abb. C 1-4 Fundamentadapter auf Fundament

C2 Montage der Seitenteile

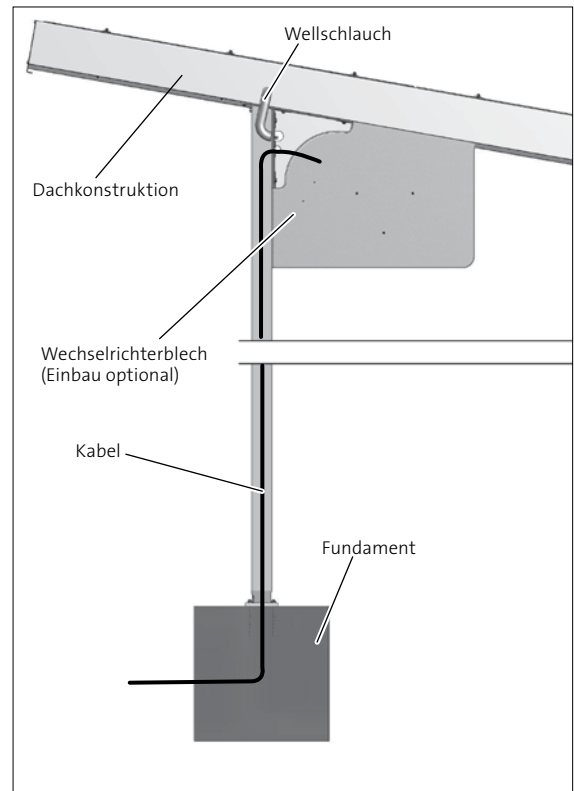
Im ersten Schritt sind die Seitenteile zu montieren.

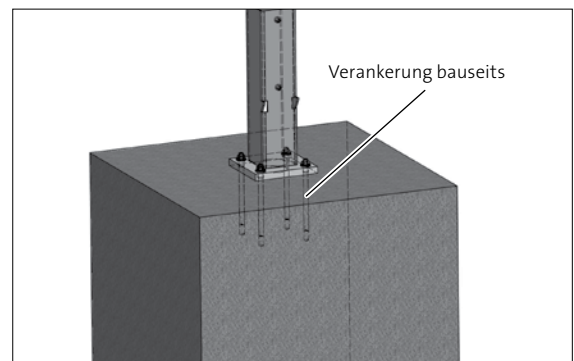

Abb. C 2-1 Seitenansicht montiertes Seitenteil



Abb. C 2-2 Fundamentadapter/
Stützprofil

Abb. C 2-3 Fundamentadapter
mit Stützprofil montiert

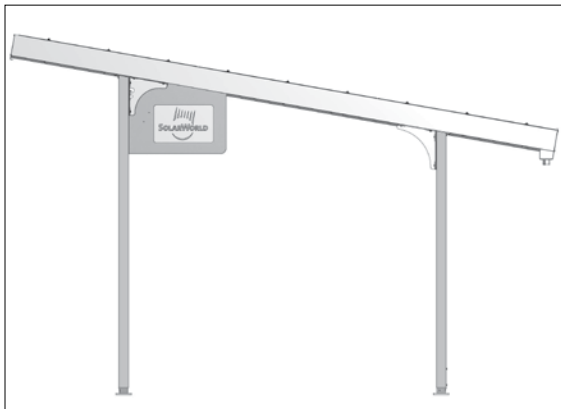
Montage der Fundamentadapter

- Die Fundamentadapter in die Stützprofile einschieben und mit Zylinderkopfschrauben M8x16 verschrauben.

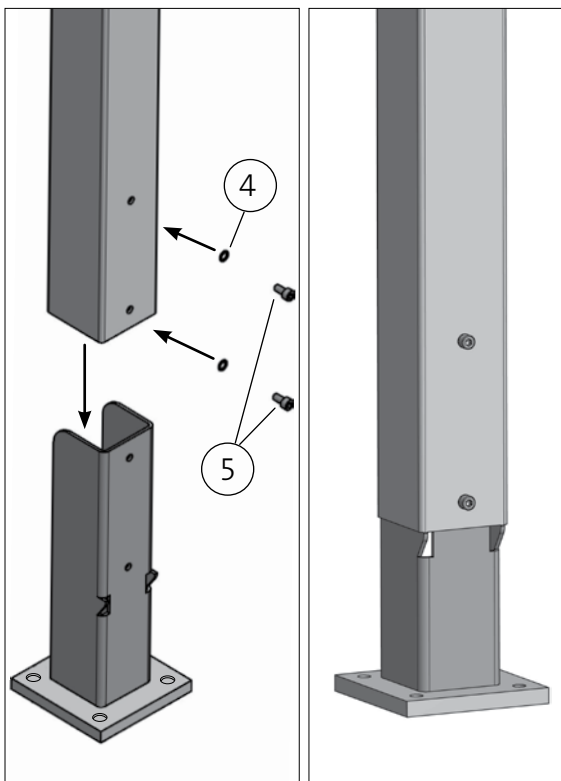
Anzugsdrehmoment $M_A = 20 \text{ Nm}$



Abb. C 2-4



Abb. C 2-5

Montage der Aussteifungswinkel 100° und der Knotenbleche (kurze Stützen).

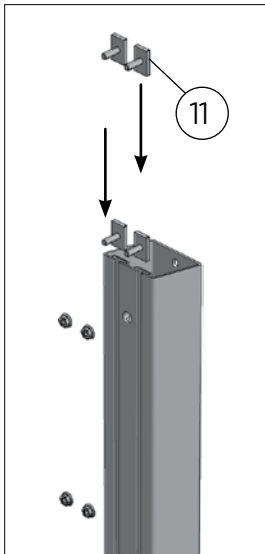
- ▶ Hammerkopfschrauben M8x25 (4 Stck./Stütze) in die Köpfe der Stützprofile einschieben (s.Abb. C2-4 und C2-5).

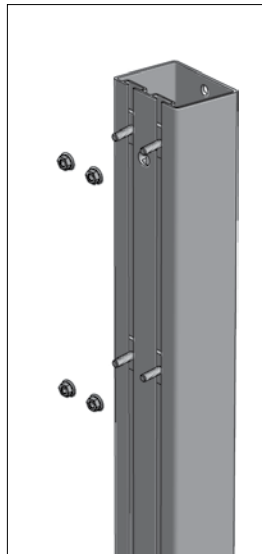

Abb. C 2-6 Einbau Winkel 105° und Knotenblech

- ▶ Knotenbleche und Aussteifungswinkel mit den vorgefertigten Löchern auf die jeweiligen Hammerkopfschrauben setzen und mit den Muttern festziehen.

- ☑ Es ist darauf zu achten, dass die Aussteifungswinkel und Knotenbleche jeder Stütze ins Carport-Innere gerichtet sind (s.Abb. Kapitel C3).

- ☑ Anzugsdrehmoment $M_A = 20\text{Nm}$



Abb. C 2-7



Abb. C 2-7a

Montage der Aussteifungswinkel 80°, der Knotenbleche und (optional) des Wechselrichterblechs.

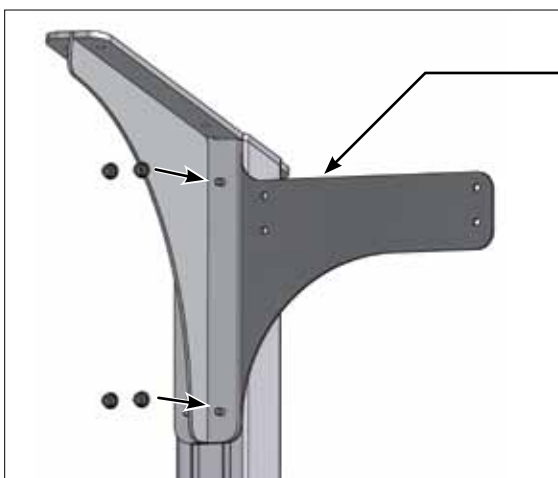
HINWEIS: Der Einbau des Wechselrichterblechs muss, falls gewünscht, an dieser Stelle erfolgen! Ein nachträglicher Einbau ist mit erhöhtem Aufwand verbunden!

Variante 1: Einbau Wechselrichter rechts (Ansicht Traufe)

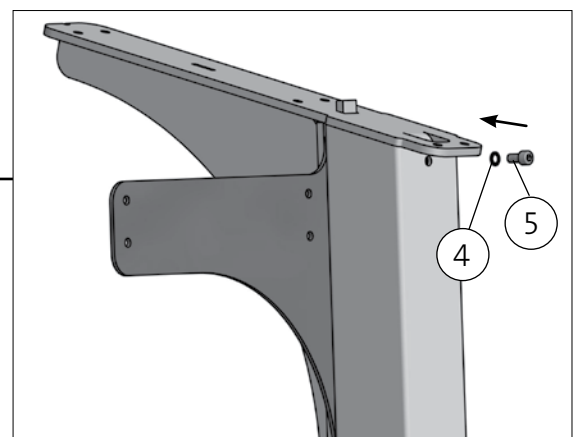
- ▶ Hammerkopfschrauben (4 Stck./Winkelblech) an langen Stützprofilen einschieben. Falls das Wechselrichterblech eingebaut wird, sind zusätzlich 2 Hammerkopfschrauben in die innere Nut einzuführen (s. Abb. C2-8). Knotenbleche und Aussteifungswinkel wie bei den kurzen Stützen montieren und verschrauben.
- ▶ Hammerkopfschrauben (6 Stck./Aussteifungswinkel) an Tragprofilen einschieben. Falls das Wechselrichterblech eingebaut wird, sind zusätzlich 3 Hammerkopfschrauben in die innere Nut einzuführen (s. Abb. C2-9). Stützen und Tragprofile verschrauben (Abb. C2-10), dabei müssen die Positionierlaschen in die Schlitze greifen.



Abb. C 2-8

Ansicht Variante 1 - Wechselrichter rechts



Abb. C 2-9

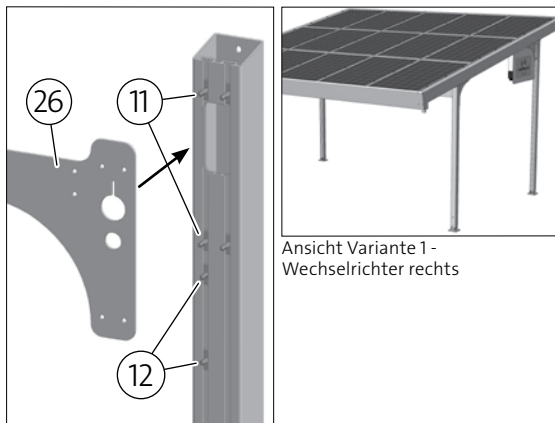

Abb. C 2-10

**Variante 2: Einbau Wechselrichter links
(Ansicht Traufe)**

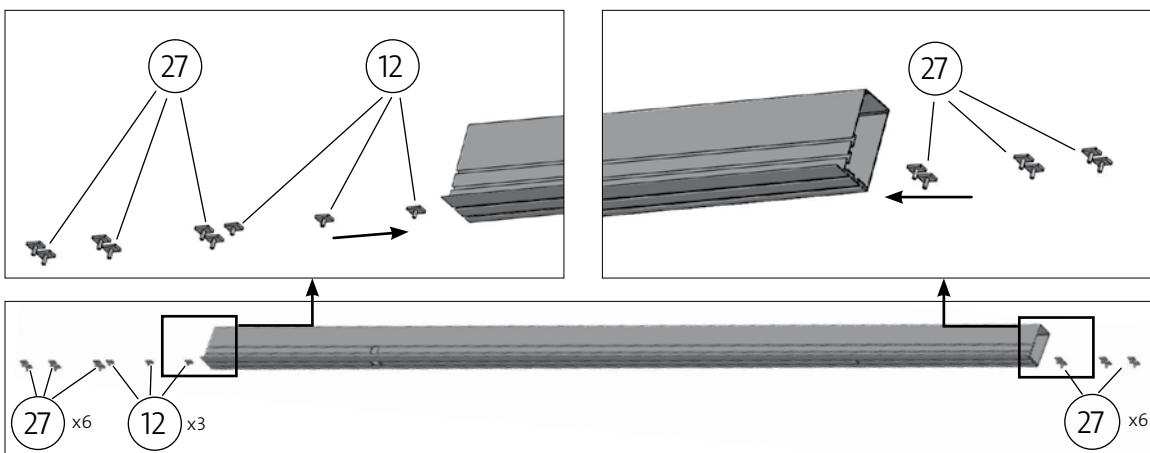
- ▶ Hammerkopfschrauben (4 Stck./Winkelblech) an langen Stützprofilen einschieben. Falls das Wechselrichterblech eingebaut wird, sind zusätzlich 2 Hammerkopfschrauben in die äußere Nut einzuführen (s. Abb. C2-11). Knotenbleche und Aussteifungswinkel wie bei den kurzen Stützen montieren und verschrauben.
- ▶ Hammerkopfschrauben (6 Stck./Aussteifungswinkel) an Tragprofilen einschieben. Falls das Wechselrichterblech eingebaut wird, sind zusätzlich 3 Hammerkopfschrauben in die äußere Nut einzuführen (s. Abb. C2-12). Stützen und Tragprofile verschrauben (Abb. C2-13), dabei müssen die Positionierlaschen in die Schlitzreifen greifen.

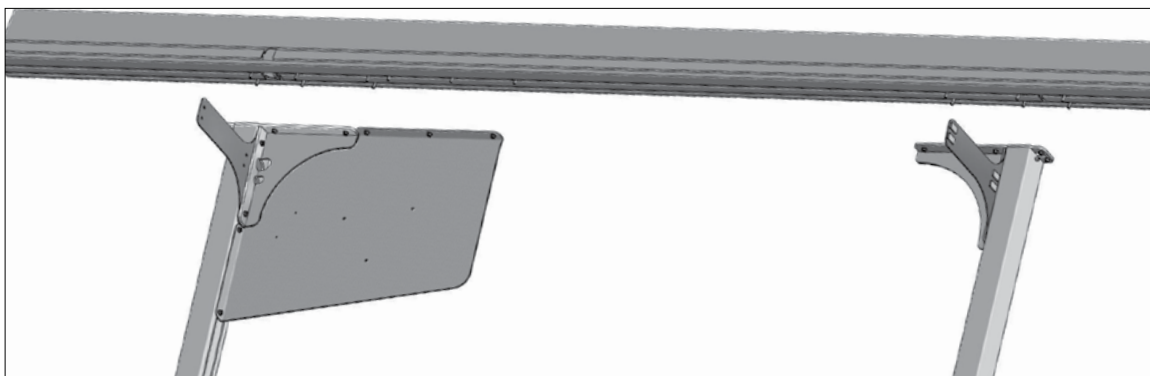

Abb. C 2-11



Ansicht Variante 2 -
Wechselrichter links

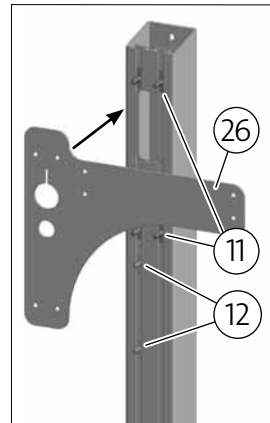

Abb. C 2-12



Abb. C 2-13

Variante 3: Einbau ohne Wechselrichterblech

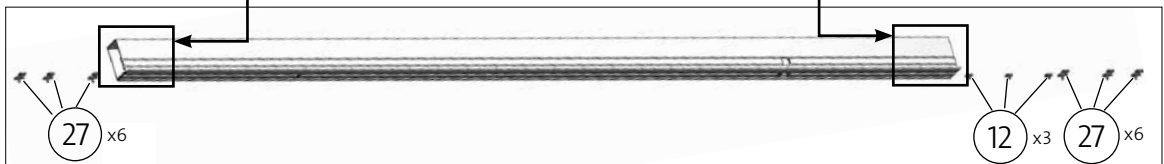
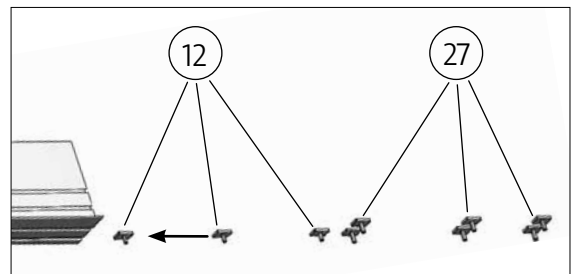
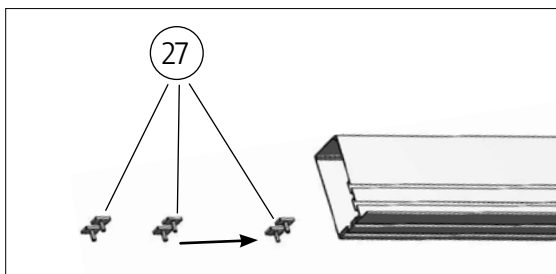
- Falls der Wechselrichter nicht am Carport befestigt werden soll, ist der Einbau des Wechselrichterblechs nicht erforderlich. Die Montage der Stützen und Tragprofile sowie der Rahmenwinkel und Knotenbleche erfolgt wie bei den Varianten 1 und 2.

Übersicht Seitenteil

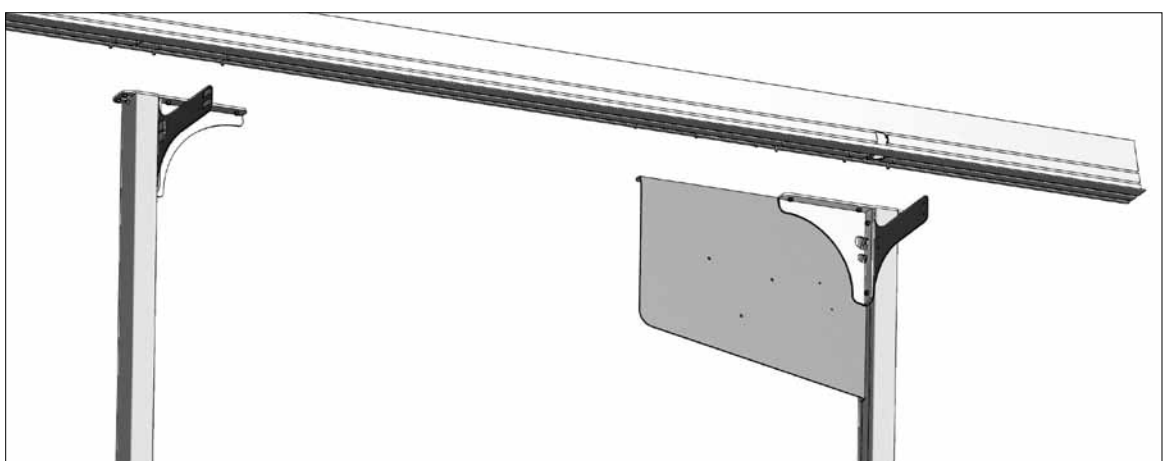

Abb. C 2-14 Übersicht Seitenteil nach der Montage

C3 Montage der Lattung/Querriegel

Jetzt wird der Dachträgerrost aus Aluminiumprofilen montiert.

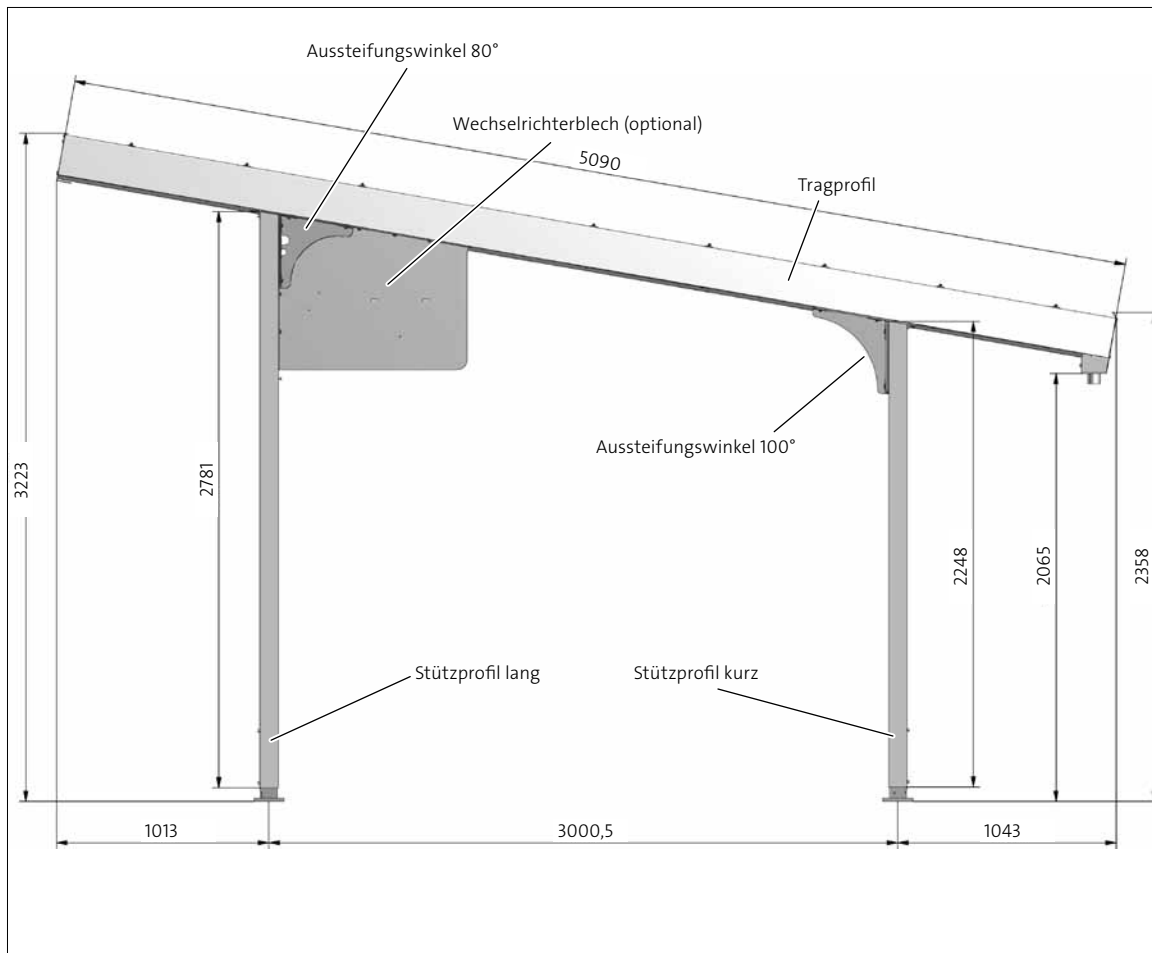

Abb. C 3-1

Einbau der Querriegel

- Die Seitenteile des Carports senkrecht aufstellen. Zwei Querriegel an den vier vorhandenen Knotenblechen einsetzen und mit Hammerkopfschrauben M8x17 verschrauben (je Verb. 4 Stck.).

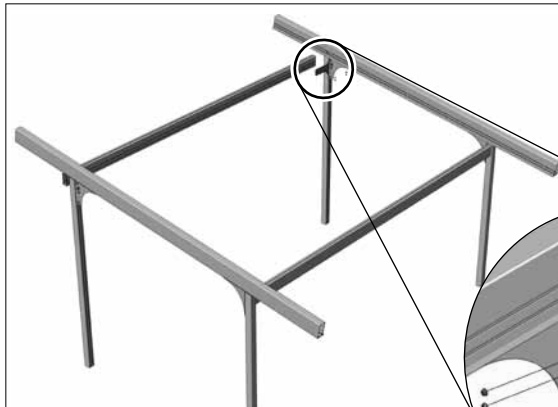

Abb. C 3-2



Abb. C 3-3

Lattung mit Klebeband bekleben

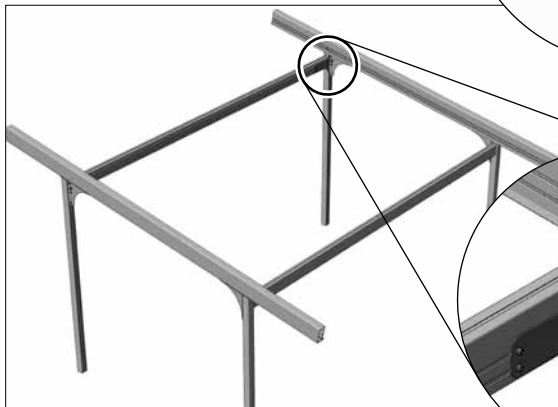
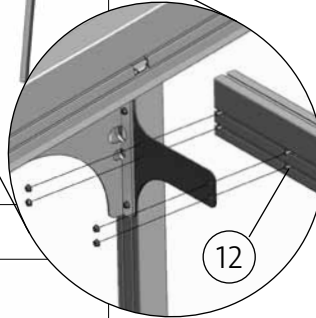
- Die verbleibenden 9 Lattungsprofile mit PE-Klebeband an jeweils einer der schmalen Seite bekleben. Die beklebten Seiten dienen als Kontaktfläche der noch einzubauenden Trapezbleche.
- An beiden Rändern ist ein Abstand von ca. 30 mm freizuhalten.

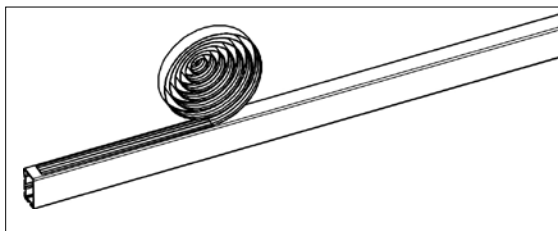

Abb. C 3-4

WARNUNG!

Warnung vor Absturzgefahr

- ▶ Sturzgefahr bei Arbeiten auf Dächern
- ▶ Verwenden Sie geeignete Absturzsicherungen
- ▶ Beachten Sie die Unfallverhütungsvorschriften.

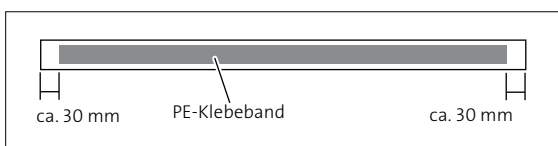
VORSICHT!

Warnung vor herabfallenden Gegenständen

- ▶ Bei der Montage auf dem Carport besteht die Gefahr, dass Werkzeuge, Montagematerial oder ein Modul vom Dach fallen und Personen verletzen, die sich darunter aufhalten.
- ▶ Sperren Sie den Gefahrenbereich am Boden vor Beginn der Montagearbeiten ab und warnen Sie Personen, die sich in der Nähe aufhalten.

Einbau der Lattung

- ▶ Nutensteine in die entsprechenden Nuten einschieben.
 - ▶ Lattung mit Eckwinkeln an den Tragprofilen verschrauben. Der Abstand der Lattung gemäß Abb. C3-6 ist zu beachten.
-  Hinweis: Die seitlich einzubauenden Eckwinkel sind immer gegenüberliegend anzuordnen (s. C3-7 Abb.)!



Abb. C3-5



Abb. C3-6

Trägerrost

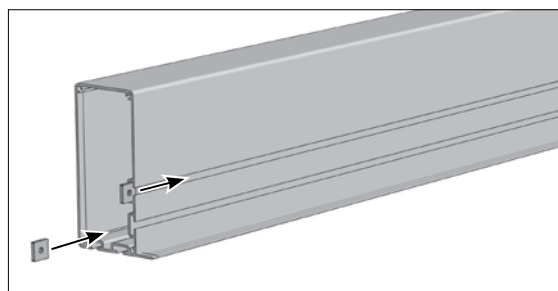

Abb. C 3-7 Ansicht Trägerrost von unten

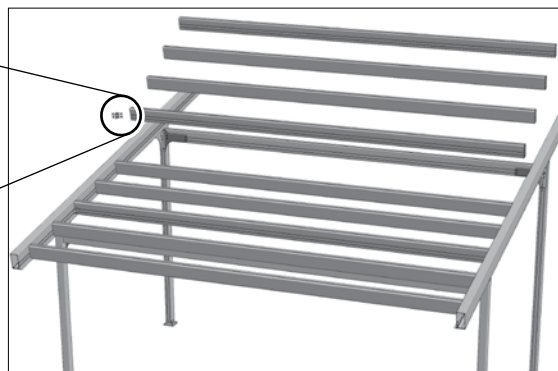
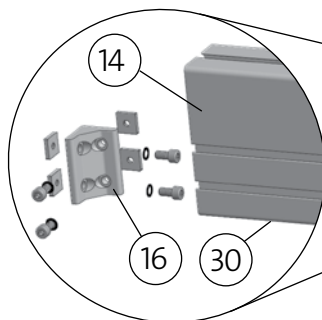
C4 Ausrichten und Fundamentierung

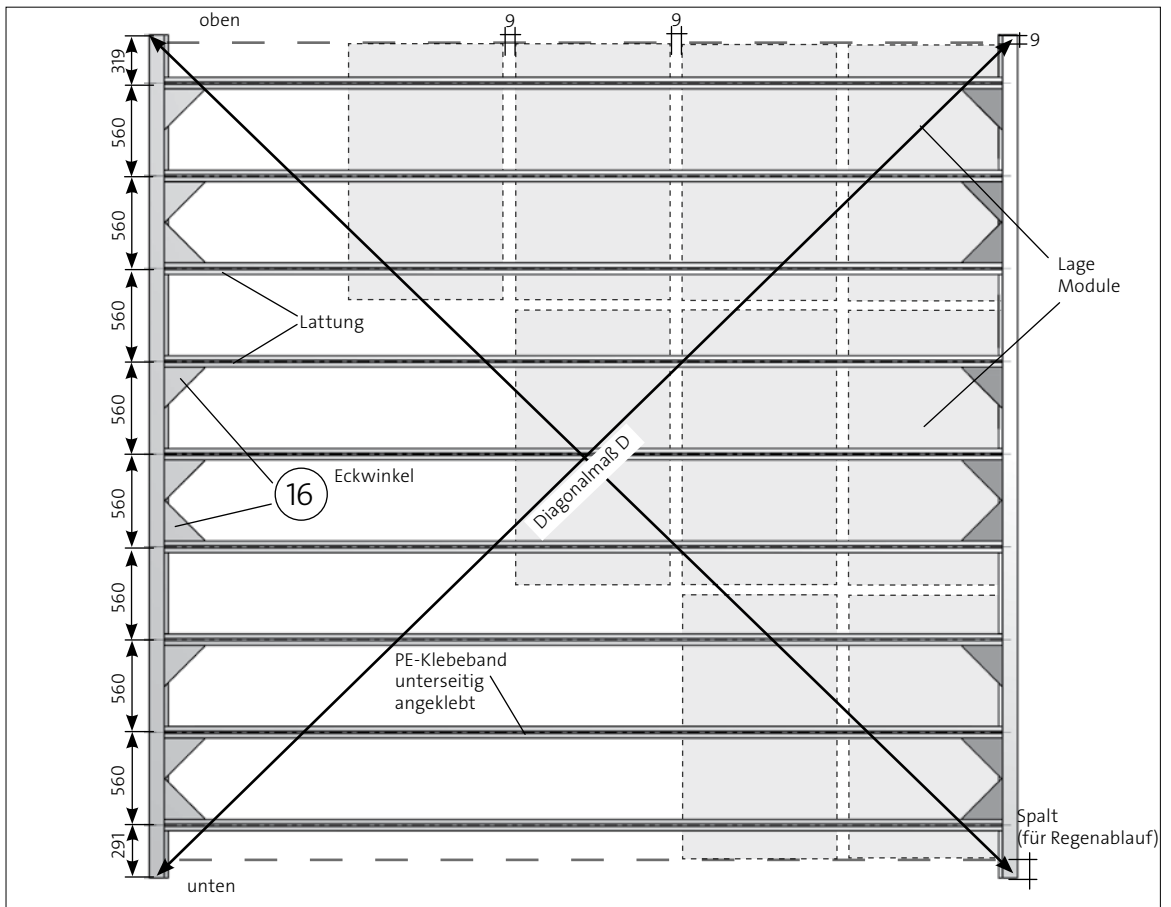

Abb. C 4-1

- ▶ Carport mit Fundamentadapter auf den ausgehärteten Fundamenten ausrichten. Fundamentadapter mit jeweils 4 Ankern (z.B. Klebeanker) am Fundament befestigen (Anker nicht Bestandteil des Bausatzes).

Empfehlung für Anker:

Hilti HIT HY 150 + HIT-V-F(5.8), M10 oder gleichwertig

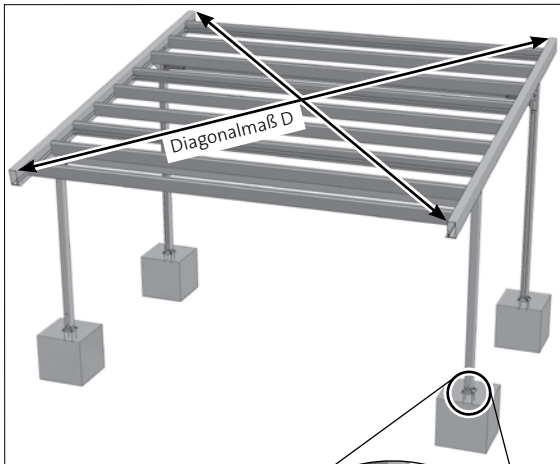
🚧 Wichtiger Hinweis:

- Um eine korrekte Montage zu gewährleisten, ist eine genaue Ausrichtung des Carports zwingend erforderlich!
- Der rechtwinklige Aufbau des Trägerrostes ist durch das Maß der Diagonalen D zu prüfen. Das Diagonalmaß muss in beiden Richtungen dieselbe Länge haben!
- Wir empfehlen, die Fundamentadapter nach Montage der Module in der Höhe zu justieren. Bereits kleine Höhenunterschiede der Fundamentadapter haben Einfluss auf die Passgenauigkeit.

C5 Modulbefestigung

Nach dem Aufbau des Traggestells werden die Module montiert.



Abb. C 5-1

ACHTUNG!

► Bruchgefahr! Nicht auf den Modulen abstützen!

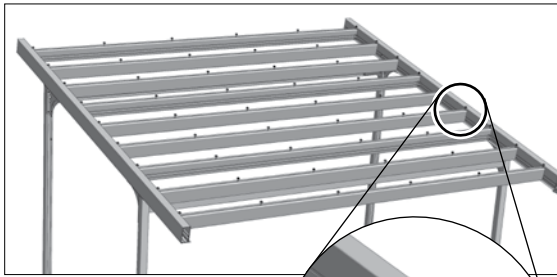

► Module nicht betreten!

Einlegen der Hammerkopfschrauben.

► Die Hammerkopfschrauben an die vorgesehene Position schieben.

Einbau der Module

► Module positionieren und festschrauben (Anzugsdrehmoment 20 Nm). Randabstand Module am unteren Rand beachten!



Abb. C 5-2 Montage 1. Reihe



Abb. C 5-3 Montage 2. Reihe

► Vorgang für alle Modulreihen wiederholen.

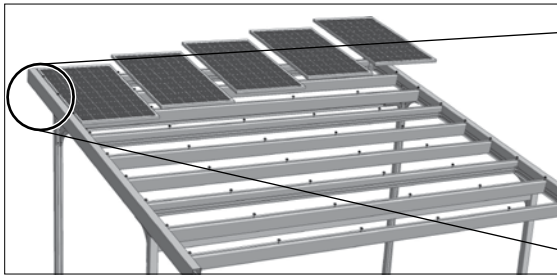
☑ Anzugsdrehmoment $M_A = 20 \text{ Nm}$, Drehmomentschlüssel verwenden!

☑ Beachten Sie, dass fest angezogene Edelstahlschrauben eventuell nicht mehr zerstörungsfrei zu lösen sind.

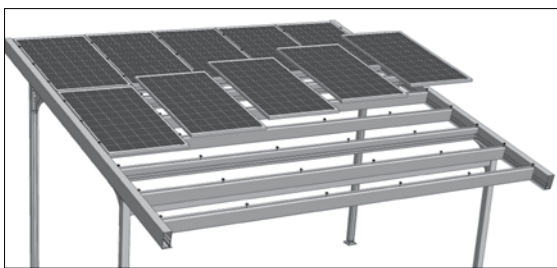
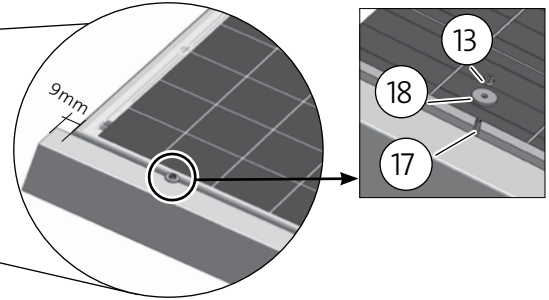

Abb. C 5-4 Fertig montierte Modulreihen



C6 Modulverschaltung

⚠️ GEFAHR!

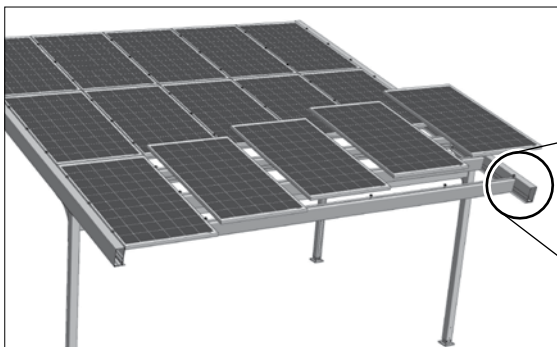
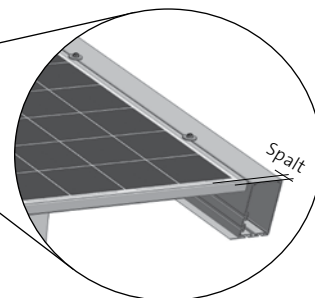
Lebensgefährliche Spannungen

- ▶ Das in Reihe Schalten von Modulen kann zu lebensgefährlichen Spannungen führen!
- ▶ Schließen Sie keinesfalls den Wechselrichter zur Probe an.
- ▶ Die Solarstromanlage darf ausschließlich von einer zugelassenen Elektrofachkraft an das öffentliche Netz angeschlossen und freigeschaltet werden.
- ▶ Für die Montage, den elektrischen Anschluss und den Betrieb des Wechselrichters ist die dem Gerät beiliegende technische Beschreibung verbindlich.

Prüfung

1. Überprüfen Sie die korrekte Generatorverschaltung des Solargenerators, indem Sie die Leerlaufspannung des Stranges messen.
 2. Vergleichen Sie die gemessenen Werte mit den Vorgaben.
- Abweichende Werte sind ein Hinweis auf einen Verkabelungsfehler.

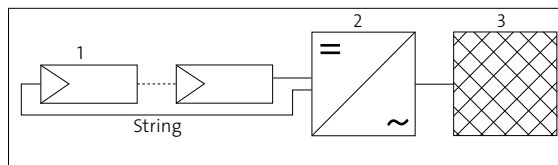

- 1 Solarstromgenerator
- 2 Wechselrichter
- 3 Stromnetz

Verkabeln Sie die Module mit Hilfe des Verschaltungsplans.

- ▶ Halten Sie die Vorgaben des Verschaltungsplans unbedingt ein. Eine falsche Verschaltung kann Wechselrichter und/oder Module zerstören.
- ▶ Die Mindestbiegeradien der Kabel (5-facher Kabeldurchmesser) dürfen auf keinen Fall unterschritten werden.
- ▶ Verlegen oder montieren Sie keine Module bei Temperaturen unter -5°C.
- ▶ Halten Sie Stecker und Buchsen bei der Montage trocken.

Verlegen Sie das Stringkabel.

- ▶ Achten Sie dabei auf die Polarität.



Abb. C6-1 Verschaltungsplan Module

C7 Montage Trapezbleche

☑ Um eine korrekte Überlappung der Trapezbleche zu erreichen sind diese in der angegebenen Reihenfolge einzubauen (s. Abb. C 7-1a bis C 7-1e)

▶ Untere Trapezbleche einschieben, Anordnung s. Abb. C 7-5.

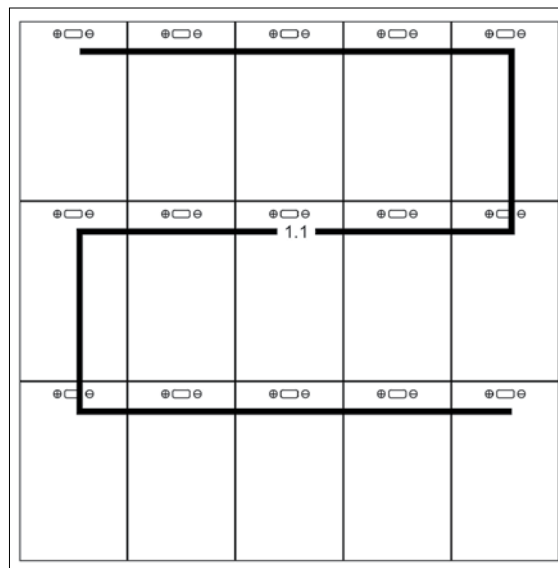
☑ Um einen mittigen Einbau der Schrauben zu gewährleisten wird empfohlen, eine Schnur über das Tragprofil zu spannen (s. Abb. C7-1a).

▶ Trapezbleche mit Schraubzwingen miteinander verbinden.

▶ Äußeres Trapezblech am Rand verschrauben
▶ Trapezbleche an gegenüberliegender Seite ausrichten, Anordnung Abb C 7-5 beachten. An beiden Seiten muss das Trapezprofil ausreichend auf den Tragprofilen aufliegen um eine sichere Verschraubung zu ermöglichen.



Abb. C7-1a



Abb. C7-1b

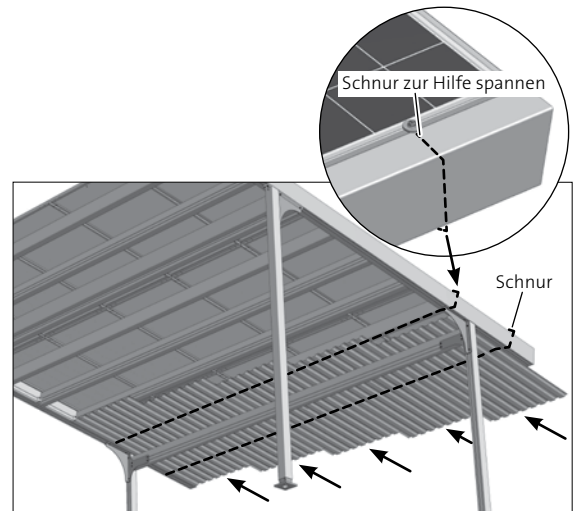

Abb. C7-1c

- ▶ Trapezbleche mit den Aluprofilen an jedem 2. Hochpunkt verschrauben.

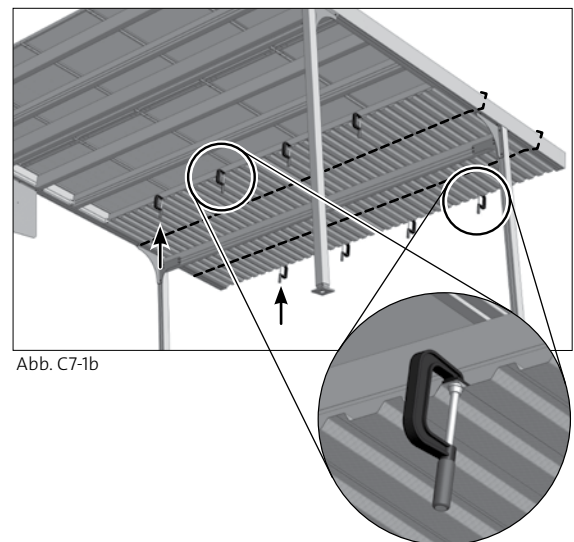
Aufgrund von Maßtoleranzen der Trapezbleche kann am außenliegenden Trapezblech ein Spalt verbleiben. Dieser ist mit dem mitgelieferten Ausgleichsblech 2030 mm abzudecken.

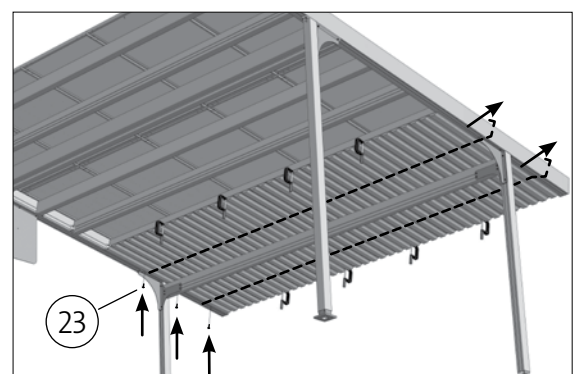

Abb. C7-1d

- ▶ Übrige Trapezbleche der 2. und 3. Reihe in gleicher Weise einschieben, ausrichten und verschrauben.

Aufgrund von Maßtoleranzen der Trapezbleche kann an den außenliegenden Trapezblechen ein Spalt verbleiben. Diese sind mit den mitgelieferten Ausgleichsblechen 2030 mm und 1425 mm abzudecken.

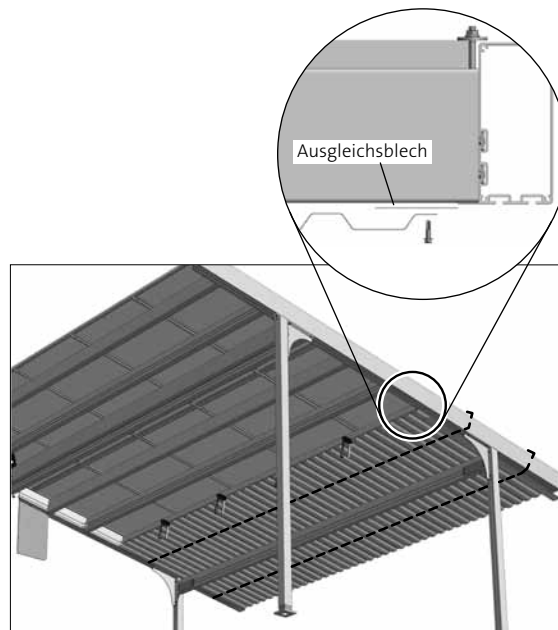

Abb. C7-1e



Abb. C7-1f

Die Trapezbleche sind in der angegebenen Reihenfolge
1-15 einzubauen:

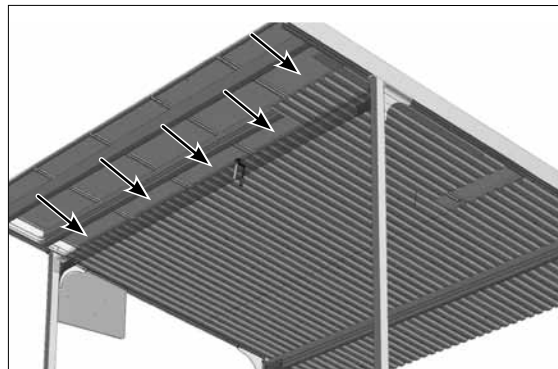

Abb. C 7-4 Ansicht Trapezbleche von unten

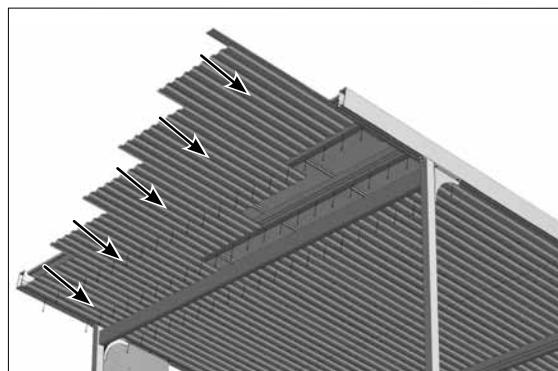

Abb C 7-5 Anordnung Hochpunkte Trapezblech

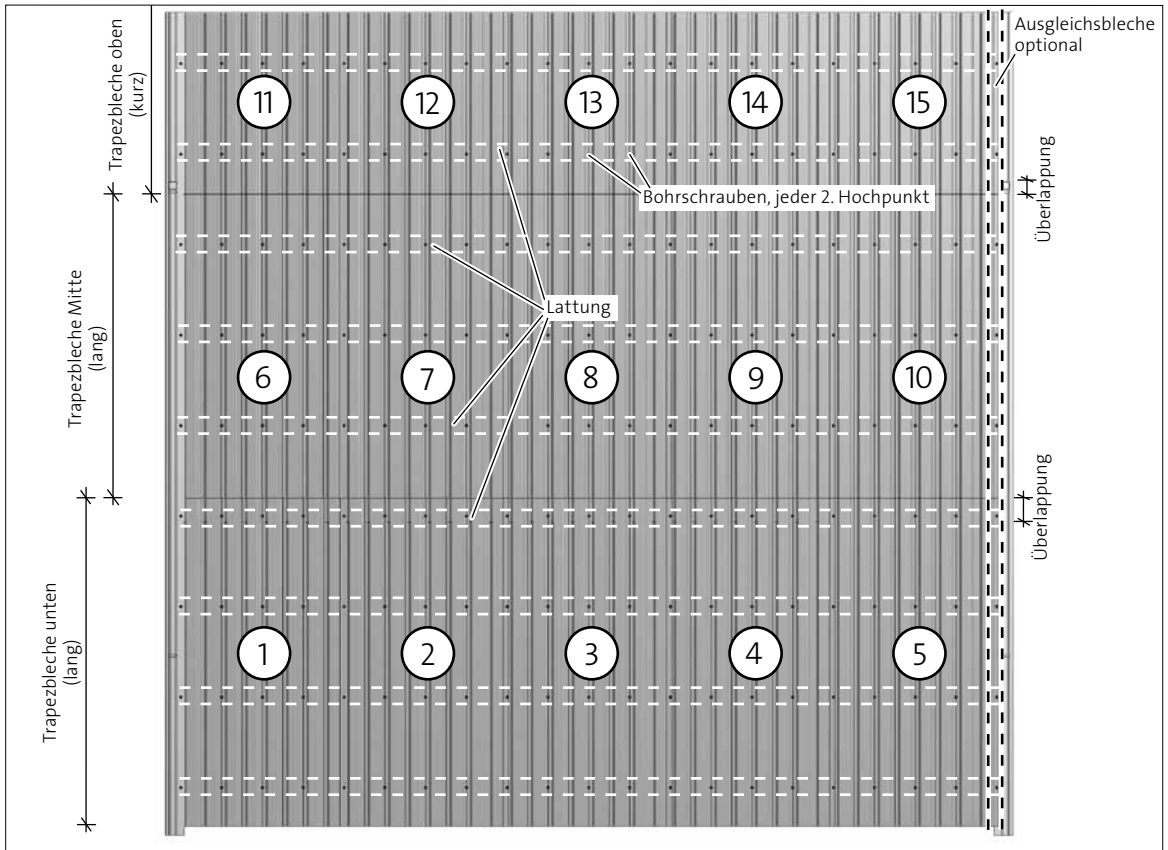

Abb C 7-6

C8 Montage Abschlussblech (hohe Seite)

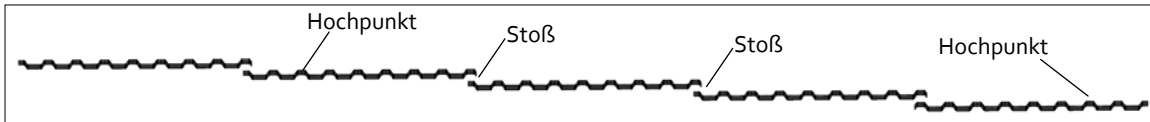
- ▶ Das Abschlussblech mit 2x4 gewindefurchenden Schrauben 6x20 mm an den Tragprofilen festschrauben.
- ▶ Mittig mit Schraubstütze (mittels 2 gewindefurchenden Schrauben mit Schnorring und 1 Bohrschraube) an äußerer Lattung verschrauben (im Trapezblech-Hochpunkt).
- ▶ Achten sie auf die korrekte Positionierung des Abschlussblechs (s. Kap. B2 Abb. B2-1).

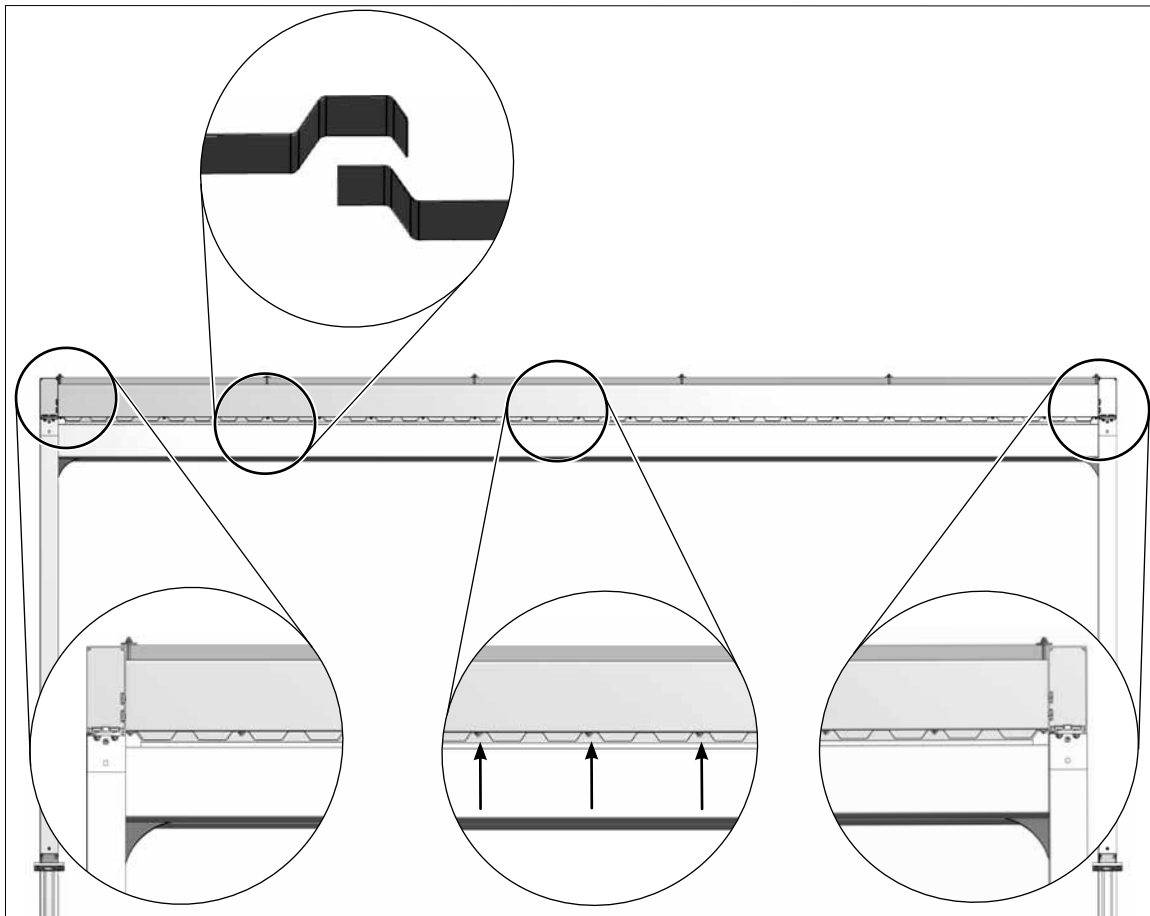
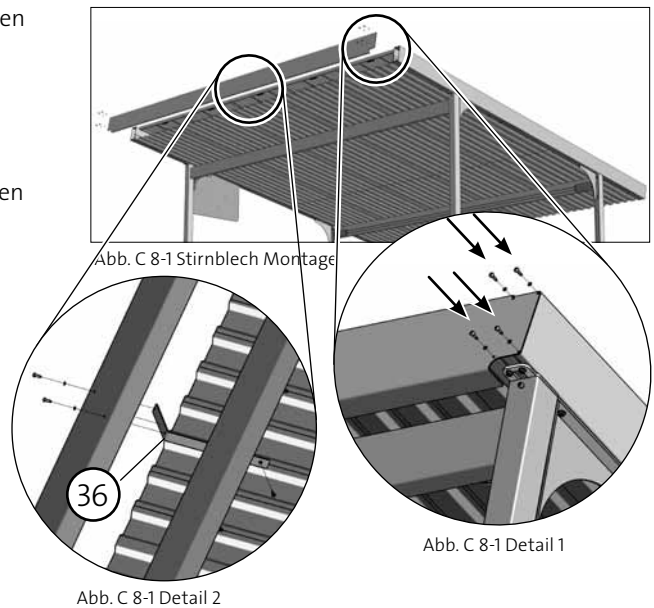

C9 Montage Regenrinne

- ▶ An den Rinnenenden je 1 Hammerkopfschraube in die passende Öffnung einsetzen, die zugehörige Mutter leicht anziehen und in die Nuten der Tragprofile einschieben.
- ▶ Mittig mit Rinnenstabilisator (mittels 1 Zylinderkopfschraube mit Schnorring und 1 Bohrschraube) an äußerer Lattung verschrauben.
- ▶ Stirnseitig 2x4 gewindefurchende Schrauben einsetzen und festschrauben.
- ▶ Hammerkopfschrauben festziehen (Zugang durch Öffnung der Regenrinne).
- ▶ Rinnenstabilisator mit Bohrschraube durch Trapezblech mit äußerer Lattung verschrauben.

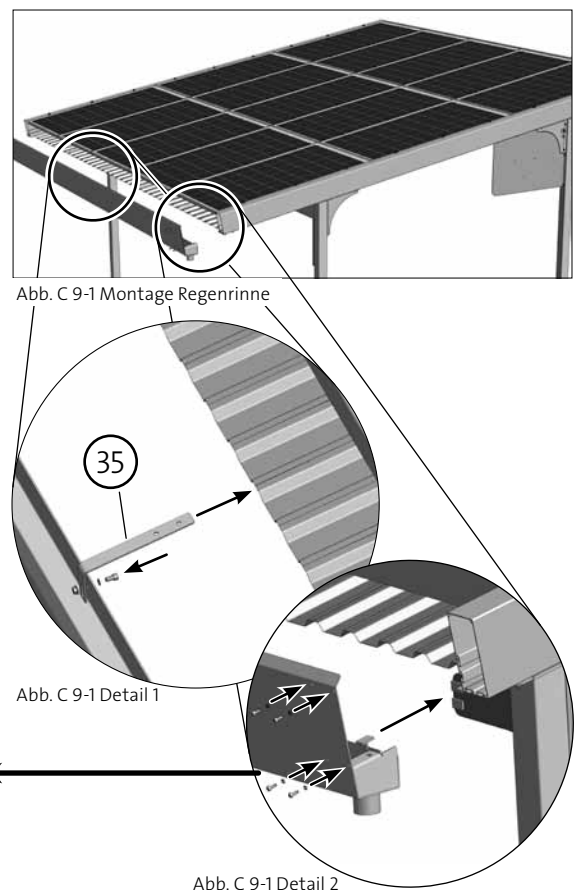
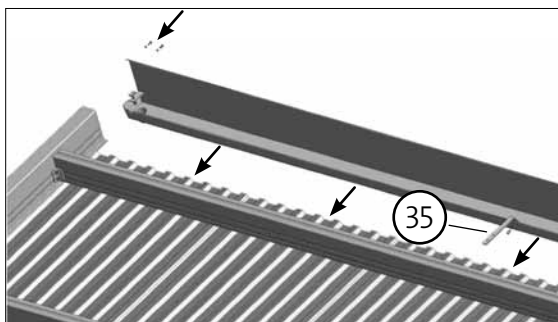

C10 Montage Wechselrichter



Abb. C 10-1



Abb. C 10-2

Montage am SunCarport (optional)

- ▶ Wechselrichter an der Innenseite mit 3 Schrauben M8 am Blech verschrauben und verkabeln.

C11 Erdung

Eine fachgerechte Erdung liegt in der Verantwortung des installierenden Unternehmens.

▶ Kein äußerer Blitzschutz vorhanden

Es wird eine Funktionserde für PV-Modulrahmen empfohlen. Verbinden Sie alle elektrisch leitenden Teile untereinander mit hierfür geeigneten Maßnahmen und schließen Sie sie an der Haupterdungsschiene (PAS) mit mindestens 6 mm (Kupfer) an.

▶ Äußerer Blitzschutz vorhanden

Der PV-Modulrahmen muss in das Schutzkonzept gegen direkten Blitzeinschlag einbezogen werden. Ziehen Sie gegebenenfalls eine Blitzschutz-Fachfirma zu Rate.

D

Wartung und Reinigung

ACHTUNG!

- ▶ Im Falle einer Reparatur nur Original-Ersatzteile verwenden!
- ▶ Die Verwendung abweichender Ersatzteile kann zu ernsthaften Sach- und Personenschäden führen!
- ▶ Bei starker Verschmutzung (Leistungsinderung) wird eine Reinigung mit viel Wasser (Wasserschlauch) ohne Reinigungsmittel und mit einem schonenden Reinigungsgerät (Schwamm) empfohlen. Auf keinen Fall darf der Schmutz trocken abgekratzt oder abgerieben werden, da hierdurch Mikrokratzer entstehen können, die sich negativ auf die Modulleistung auswirken.
- ▶ Das Generatorfeld sollte in regelmäßigen Abständen auf den einwandfreien Zustand überprüft werden (Sichtprüfung, Kontrolle der Verbindungen).



▶ Module nicht betreten.

PV Anlage warten

Die Anlage sollte einmal jährlich auf folgende Aspekte hin kontrolliert werden:

- ▶ Sicherer Halt und Korrosionsfreiheit aller Befestigungen
- ▶ Sicherer Anschluss, Sauberkeit und Korrosionsfreiheit aller Kabelverbindungen
- ▶ Unversehrtheit von Kabeln und Frontglas

E

Haftung

- ▶ Da die Einhaltung dieser Montageanleitung und der Bedingungen und Methoden der Installation, dem Betrieb und der Verwendung und der Wartung des SunCarport Montagesystems von SolarWorld AG nicht kontrolliert oder überwacht werden kann, übernimmt die SolarWorld AG keine Haftung für Schäden, die durch den nicht bestimmungsgemäßen Gebrauch, die fehlerhafte Installation, Betrieb, Verwendung oder Wartung entstehen. Eine Haftung von SolarWorld ist überdies ausgeschlossen, wenn SolarWorld, seinen Vertretern oder Erfüllungsgehilfen nicht grobe Fahrlässigkeit oder Vorsatz anzulasten sind. Die vorstehenden Beschränkungen gelten nicht für Schäden aus der Verletzung des Lebens, des Körpers oder der Gesundheit sowie in den Fällen, in denen kraft Gesetzes z. B. bei der Haftung für die Übernahme einer Garantie, einer Haftung nach dem Produkthaftungsgesetz oder in den Fällen einer schuldhaften Verletzung wesentlicher Vertragspflichten (Kardinalpflichten) zwingend gehaftet wird.
- ▶ Ungeachtet der vorstehenden Haftungsbeschränkungen ist eine Haftung von SolarWorld für patentrechtliche Verletzungen oder Verletzungen anderer Rechte Dritter, die aus der Verwendung der Module und des Montagesystems entstehen, ausgeschlossen, soweit hierfür nicht nach Maßgabe der vorstehenden Regelungen gehaftet wird.
- ▶ Der Text und die Abbildungen dieser Montageanleitung entsprechen dem technischen Stand bei Drucklegung. Änderungen vorbehalten.

Produktions- und Vertriebsstandorte des SolarWorld Konzerns

Produktion

- ① Deutsche Solar/Freiberg, Deutschland
Deutsche Cell/Freiberg, Deutschland
Solar Factory/Freiberg, Deutschland
Sunicon/Freiberg, Deutschland
SolarWorld Innovations/Freiberg, Deutschland
- ② SolarWorld Industries America/Hillsboro, USA

Vertrieb

- ③ SolarWorld Hauptsitz/Bonn, Deutschland
- ④ SolarWorld Ibérica/Madrid, Spanien
- ⑤ SolarWorld France/Grenoble, Frankreich
- ⑥ SolarWorld Africa/Kapstadt, Südafrika
- ⑦ SolarWorld Asia Pacifics/Singapur, Singapur
- ⑧ SolarWorld Americas/Camarillo, USA



SolarWorld AG

Martin-Luther-King-Str. 24
53175 Bonn
Deutschland

SolarWorld Ibérica, S.L.

C/La Granja 15,
Bloque B-1ºB
28108 Alcobendas, Madrid
Spanien

SolarWorld Americas LLC.

4650 Adohr Lane
Camarillo, CA 93012
USA

SolarWorld France SAS

Hôtel de l'Entreprise, Petite Halle, Bouchayer-Viallet
31, rue Gustave Eiffel
38000 Grenoble
Frankreich

SolarWorld Africa Pty. Ltd.

20th Floor
1 Thibault Square
Kapstadt, 8001
Südafrika

SolarWorld Asia Pacific Pte. Ltd.

72 Bendemeer Road
#07-01, Luzerne
Singapur 339941
Singapur

SolarWorld AG

Martin-Luther-King-Str. 24
53175 Bonn
Deutschland
Telefon: +49 228 55920 0
Telefax: +49 228 55920 99
service@solarworld.de

www.solarworld.de



Mit uns wird Sonne Strom.